

 **minimax**

classic

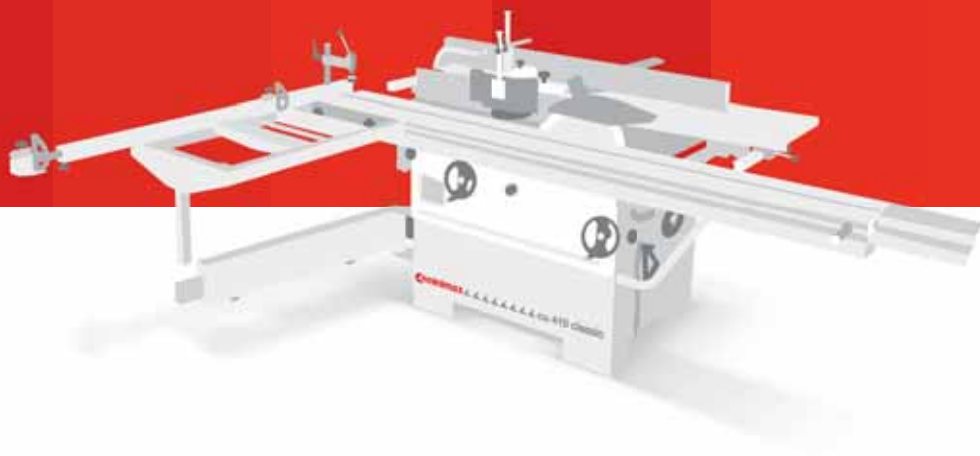

la gamme

**COMBINEES
UNIVERSELLES**

DEGAU-RABOT

SCIE-TOUPIE

**SCIES
CIRCULAIRES**

TOUPIES



classic



classic:
essentiels et
faciles à utiliser



CONCEPTION. COUPE. EBAUCHE ET FINITION. FRAISAGE. PERÇAGE. PONÇAGE. ASSEMBLAGE.

classic
avantages principaux



toptech

PERFORMANCES SANS LIMITE

Une coupe étonnante aussi bien de bois massif de forte épaisseur que de panneaux, y compris stratifiés et mélaminés, grâce au nouveau groupe scie installé avec une lame de 315 mm de diamètre et inciseur monté.



PERFORMANCES ABSOLUES DE SERIE

Coupes plus précises et faciles grâce à un appui parfaitement stable garanti, y compris pour les pièces de grandes dimensions, par un chariot coulissant de largeur exceptionnelle et un grand châssis à équarrir avec guide télescopique fournis en dotation standard.



toptech

ACCESSIBILITE EXCEPTIONNELLE

Le travail au raboteuse est plus facile: dans les combinées universelles au cours du passage d'une opération de dégauchissage à celle de rabotage, les tables de dégauchissage s'ouvrent vers l'intérieur de la machine, avec un angle de 90°, et simultanément.



toptech

PUISSANCE ELEVEE

Hautes performances, avec un **moteur standard d'une puissance de 5 kW***, dans un minimum d'encombrement.

** = en option pour fs 41, fs 30 et sc 2 classic*



toptech

DISPOSITIFS HI-TECH

Les performances sont nettement augmentées grâce aux dispositifs technologiques présents sur les machines; tels que l'**afficheur digital pour la lecture des cotes sur le guide parallèle*** qui permet des positionnements précis grâce à un capteur à bande magnétique.

** = en option pour st 3, sc 3 et sc 2 classic*



DU SUR MESURE POUR VOUS!

Une gamme étendue de dispositifs pour personnaliser les machines pour toutes les exigences d'utilisation; dans les usinages à la toupie, pour exemple, un support très pratique est fourni par un **châssis*** muni d'une règle télescopique.

** = en option pour t 45 w classic*

classic combinées universelles

Le meilleur rapport prix/performances allié à l'essentiel et au confort d'utilisation recherchés par les menuisiers et artisans.



COMBINEES UNIVERSELLES		CU 410 CLASSIC	CU 300 CLASSIC
Largeur utile de travail	mm	410	300
Longueur totale des tables dégau	mm	1800	1510
Hauteur mini. ÷ maxi. de travail en rabotage	mm	3 ÷ 230	3 ÷ 230
Dimensions de la table scie-toupie en fonte	mm	1115 x 335	1115 x 335
Diamètre maxi. lame scie avec inciseur monté	mm	315	315
Capacité à équarrir	mm	1660 ÷ 2660	1660 ÷ 2660
Diamètre maxi. de l'outil à profiler	mm	210	210
Diamètre maxi. de l'outil en dessous de la table à 90°	mm	180	180
Diamètre maxi. de l'outil à tenonner	mm	275	275
Puissance moteurs triphasés		5 (6) kW-50 (60) Hz	5 (6) kW-50 (60) Hz
Puissance moteurs monophasés		2,2 (3,6*) kW-50 (60) Hz	2,2 (3,6*) kW-50 (60) Hz

* = moteurs S1

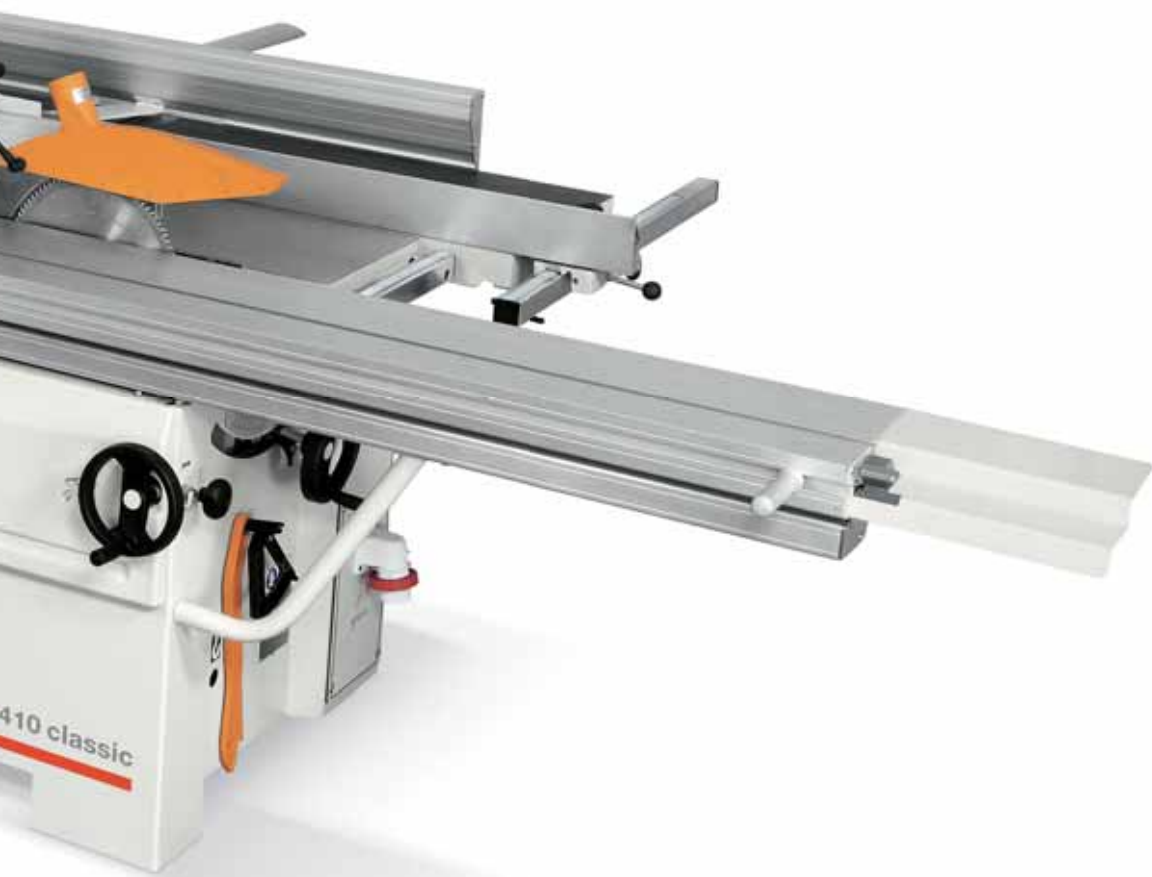

410 classic



Enormax cu 300 classic

classic dégau-rabot

L'investissement minimum pour les plus hauts standards de qualité recherchés par les ateliers de menuiserie et les artisans.



DEGAU-RABOT		FS 41 CLASSIC	FS 30 CLASSIC
Largeur utile de travail	mm	410	300
Longueur totale des tables dégau	mm	1800	1510
Hauteur mini. ÷ maxi. de travail en rabotage	mm	3 ÷ 230	3 ÷ 230
Vitesse d'entraînement en rabotage	m/min	7	7
Puissance moteur triphasé à partir de		4 (4,8) kW-50 (60) Hz	4 (4,8) kW-50 (60) Hz
Puissance moteur monophasé		2,2 (3,6*) kW-50 (60) Hz	2,2 (3,6*) kW-50 (60) Hz

* = moteur S1



classic scie-toupie

Le maximum de la qualité fournie en tant que standard.



SCIE-TOUPIE		ST 3 CLASSIC
Diamètre maxi. lame scie avec inciseur monté	mm	315
Sortie maxi. de la lame à 90°/45°	mm	100/80
Capacité à équarrir	mm	1660 ÷ 2660
Largeur de coupe au guide parallèle	mm	900 ÷ 1270
Diamètre maxi. de l'outil à profiler	mm	210
Diamètre maxi. de l'outil en dessous de la table à 90°	mm	180
Diamètre maxi. de l'outil à tenonner	mm	275
Puissance moteurs triphasés		5 (6) kW-50 (60) Hz
Puissance moteurs monophasés		2,2 (3,6*) kW- 50 (60*) Hz

* = uniquement avec arbre de toupie fixe; moteurs S1

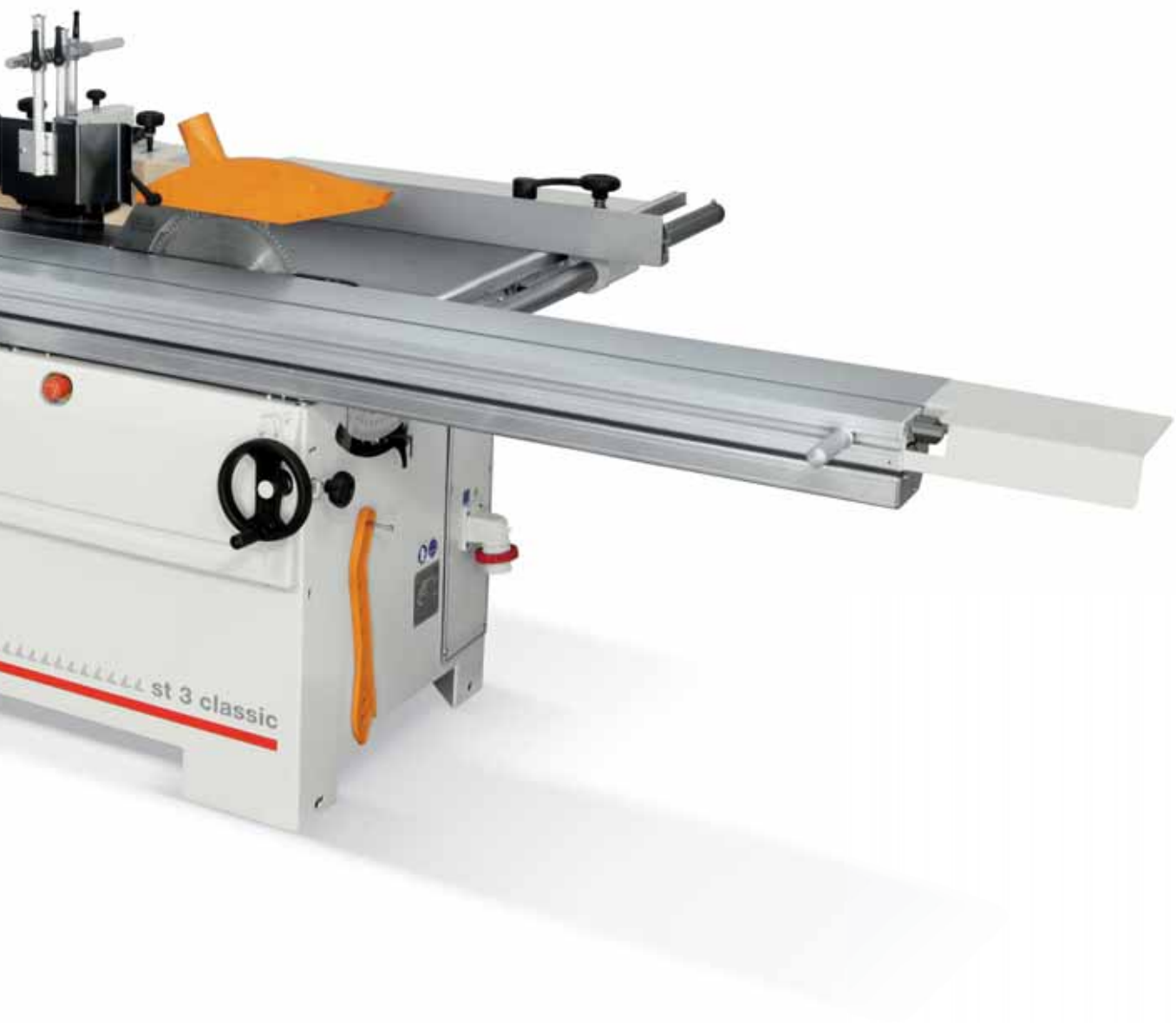

classic scies circulaires

Des solutions compactes, très précises avec un investissement mini.
pour les menuisiers et artisans exigeants.



SCIES CIRCULAIRES A LAME INCLINABLE		SC 3 CLASSIC	SC 2 CLASSIC
Diamètre maxi. lame scie avec inciseur monté	mm	315	315
Sortie maxi. de la lame à 90°/45°	mm	100/80	100/80
Capacité à équarrir	mm	2310 ÷ 2660	1660
Largeur de coupe au guide parallèle	mm	900 ÷ 1270	900 ÷ 1270
Puissance moteur triphasé à partir de		5 (6) kW-50 (60) Hz	4 (4,8) kW - 50 (60) Hz
Puissance moteur monophasé		2,2 (3,6*) kW - 50 (60) Hz	2,2 (3,6*) kW - 50 (60) Hz

* = moteur S1



classic toupies

Flexibilité et facilité d'utilisation des toupies:
idéales pour les menuisiers et artisans exigeants!



TOUPIES		T 45 W CLASSIC	T 45 CLASSIC
		avec arbre fixe ou inclinable	avec arbre fixe
Longueur utile arbre toupie	mm	100	100
Diamètre maxi. de l'outil à profiler	mm	210	210
Diamètre maxi. de l'outil en dessous de la table à 90°	mm	180	180
Diamètre maxi. de l'outil à tenonner	mm	275	-
Puissance moteur triphasé		5 (6) kW - 50 (60) Hz	5 (6) kW - 50 (60) Hz
Puissance moteur monophasé		2,2 (3,6*) kW - 50 (60) Hz	2,2 (3,6*) kW - 50 (60) Hz

* = moteur S1



classic

groupes opérateurs



toptech PERFORMANCES SANS LIMITE

Une coupe étonnante aussi bien de bois massif de forte épaisseur que de panneaux, y compris stratifiés et mélaminés, grâce au nouveau groupe scie installé avec une lame de 315 mm de diamètre qui garantit une hauteur de coupe de 100 mm avec inciseur monté.

Le nouveau **groupe inciseur**, fourni sur demande et muni de ses manettes, est **réglable facilement de l'extérieur de la machine**.

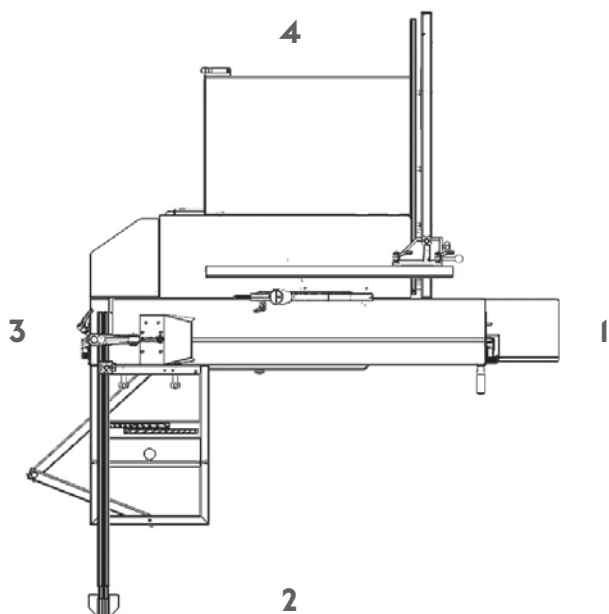

Une machine bien entretenue permet d'éviter les ruptures mécaniques des groupes, d'augmenter sa précision et sa fiabilité dans le temps. La hotte d'aspiration du nouveau groupe scie est extrêmement efficace: les essais effectués en laboratoire ont mis en évidence un **niveau d'émission de poussières inférieur à 90% par rapport au niveau maxi. consenti par la Communauté Européenne!**

Usinage	Valeur maxi. consenti CE	Position 1	Position 2	Position 3	Position 4
Coupe d'alaises bois	2 mg/m ³	0.08 mg/m ³	0.10 mg/m ³	0.04 mg/m ³	0.16 mg/m ³



toptech

PERFORMANCES ABSOLUES DE SERIE

Coupes plus précises et faciles grâce à un appui parfaitement stable garanti, y compris pour les pièces de grandes dimensions, par un **chariot coulissant de largeur exceptionnelle** et un **grand châssis à équarrir avec guide télescopique** fournis en dotation standard.

Excellente précision, glissement doux et silencieux, résistance aux poussières grâce à son système auto-nettoyant, fiabilité dans le temps sans réglages.

Le chariot coulissant est en aluminium extrudé anodisé avec une structure réticulaire fermée. Le système exclusif de coulissement est positionné sur des pistes en acier trempé et calibré F550 SX.

Le châssis de la *sc 2 classic* (B) est équipé d'un guide télescopique avec une butée excluible.

Le châssis des autres machines *classic* (A) est de **grandes dimensions (960 x 600 mm)** et équipé d'un:

- guide télescopique avec **2 butées réversibles**
- presseur excentrique
- support télescopique

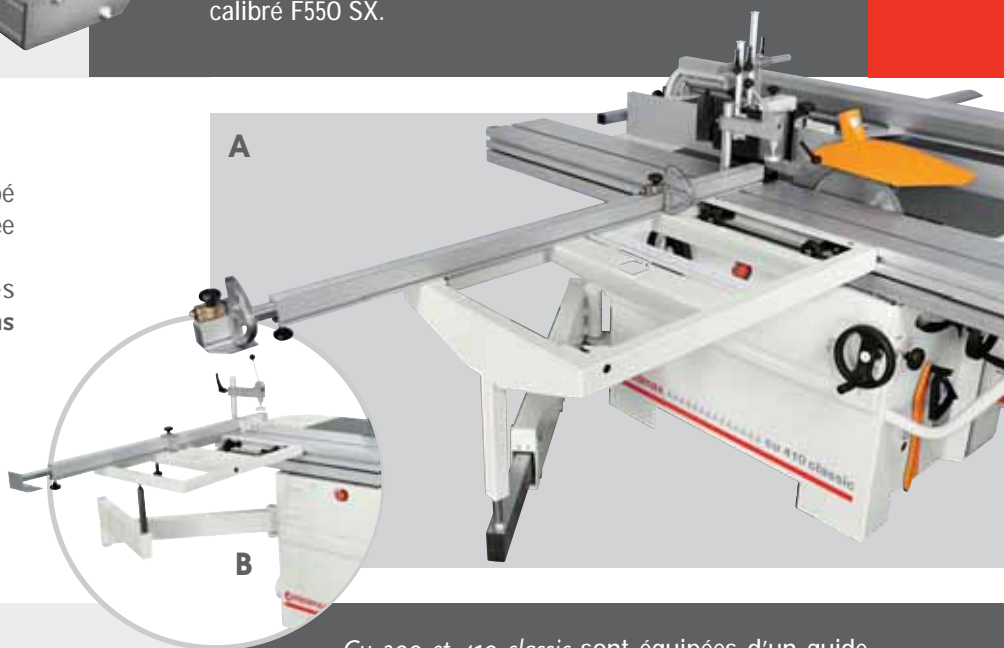

Cu 300 et 410 classic sont équipées d'un guide multifonction scie-dégau, conçu pour être facilement enlevé et repositionné afin de permettre le **passage rapide d'une type d'usage à un autre**.

La *sc 2 classic* est équipée d'un guide parallèle réalisé en aluminium anodisé avec blocage rapide et réglage micrométrique du déplacement support.

Positionnements plus rapides et précis avec le guide parallèle sur **barre ronde de coulissement**, en acier rectifié et avec support "haute rigidité" en fonte, standard sur *st 3* et *sc 3 classic* (sur demande pour la *sc 2 classic*).
(voire image)

classic

groupes opérateurs

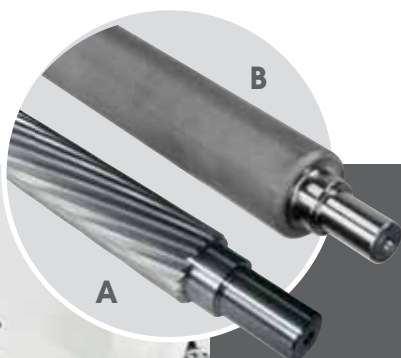

Un **corroyage optimal**, avec un arbre de 72 mm de diamètre avec 3 coupeurs HSS dans la version standard. L'arbre "Tersa" avec coupeurs à serrage rapide et réglage automatique est disponible sur demande.

La pression des rouleaux d'entraînement au rabotage peut être réglée en fonction du type de bois usiné. Le rouleau d'entraînement à l'entrée du raboteuse (A) est rainuré, denture hélicoïdale, ce qui garantit la force et la régularité de l'avance de la pièce; quant au rouleau à la sortie, en acier sablé (B), il entraîne en douceur pour préserver le produit fini.

toptech

ACCESSIBILITE EXCEPTIONNELLE

Le travail au raboteuse est plus facile: au cours du passage d'une opération de dégauchissage à celle de rabotage, les **tables de dégauchissage s'ouvrent vers l'intérieur de la machine, avec un angle de 90°, et simultanément.** Il est possible de passer au rabotage de pièces de 230 mm de hauteur maximum. Le **nouveau design du capteur de copeaux de protection de l'arbre de dégauchissage, a été expressément conçu pour augmenter ultérieurement la sécurité et l'efficacité du système.**



Rigidité absolue des guides de dégau des *fs 30* et *41 classic* en aluminium extrudé d'une longueur respective de 1300 mm et 1670 mm.

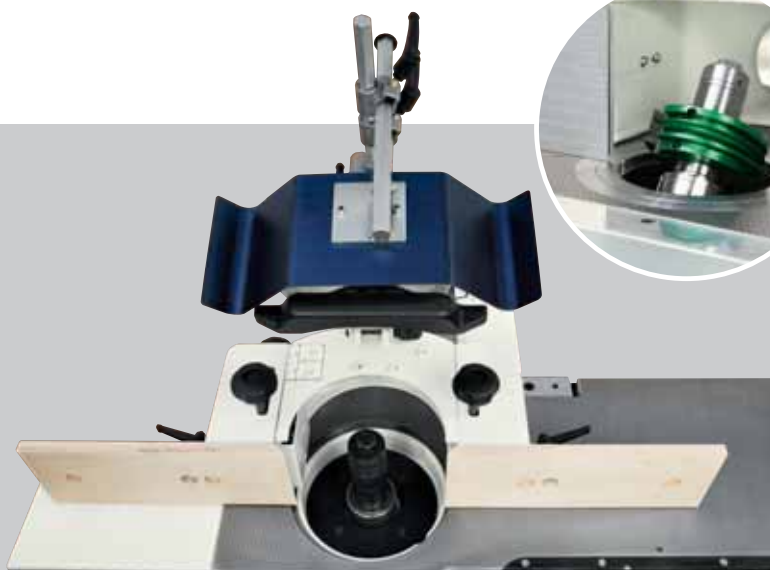

Groupe toupie professionnel d'une robustesse considérable.

Le groupe est équipé d'un fût entièrement en fonte de grandes dimensions, contenu dans un puit, également en fonte, qui protège les composants mécaniques internes contre les copeaux et les poussières.

L'usinage est réalisé en toute sécurité grâce au guide toupie muni de réglages micrométriques et équipé de presseurs verticaux et horizontaux.

Sur demande, il est possible de commander l'option: arbre de toupie inclinable à 45° vers l'intérieur de la machine (seulement pour *st 3* et *t 45 w classic*).



Personnalisables pour toute exigence d'utilisation.

Le chariot coulissant de 270 mm de largeur de la *t 45 w classic* peut-être équipé (en option) d'un châssis de grande dimension muni d'une règle avec butées et rallonge télescopique. Un dispositif de tenonage (disponible également en option) est composé d'une table d'appui en fonte et d'un carter de protection spécifique.

Sur la *t 45 classic* les rallonges de table côté entrée et sortie et le support frontal télescopique avec rouleau (en option) facilitent l'usinage des pièces de grandes dimensions.



classic

dispositifs principaux



GRUPE GUIDES PROFESSIONNELS

Pour scie et dégauchage, conçu pour être facilement enlevé et repositionné afin de permettre le passage rapide d'une type d'usinage à un autre.

DISPOSITIF POUR COUPES ANGULAIRES AVEC BUTEES REVERSIBLES

Pour obtenir rapidement des coupes angulaires sans déplacer le guide d'équarrissage. Indiqué pour la coupe biaisée des pièces de petites dimensions.

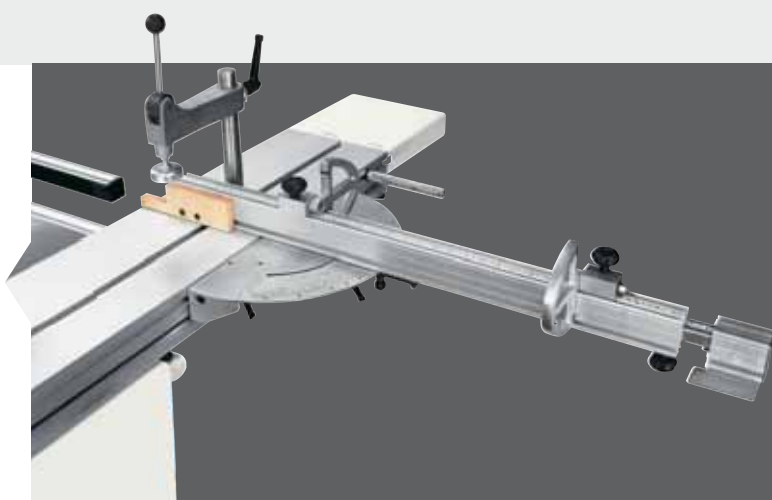

BARRE RONDE DE COULISEMENT POUR GUIDE PARALLELE

Permet un déplacement facile, doux et extrêmement précis du guide. La barre, en acier rectifié avec diamètre 45 mm, est équipée du: réglage micrométrique, blocage excentrique et support "haute rigidité" en fonte. Disponible également avec afficheur digital pour la lecture des cotes, qui permet des positionnements précis grâce à un capteur à bande magnétique.

PROTECTION LAME SUSPENDUE

Pour un usinage à la scie en totale sécurité.

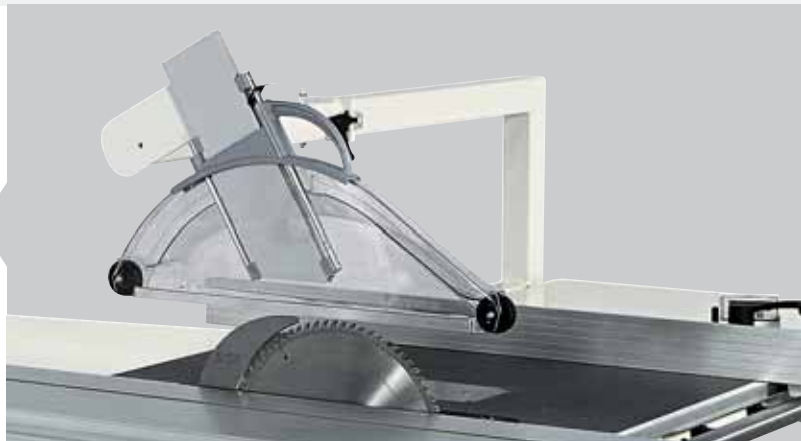



MORTAISEUSE EN FONTE

Les perçages et les mortaises sont réalisés avec la plus grande facilité. La mortaiseuse est équipée avec hotte d'aspiration de diamètre 120 mm et mandrin de 16 mm.

MANDRIN AUTOCENTRANT 0-16 MM (WESCOTT)

Les mèches de la mortaiseuse se remplacent rapidement et ne nécessitent aucun réglage.



ARBRE DEGAU "TERSA"

Dans l'arbre dégaou "Tersa" les copeaux sont automatiquement bloqués par la force centrifuge, un gage de sécurité et de précision au cours de l'usinage. Le système sans vis de fixation rend très rapide le remplacement des copeaux.

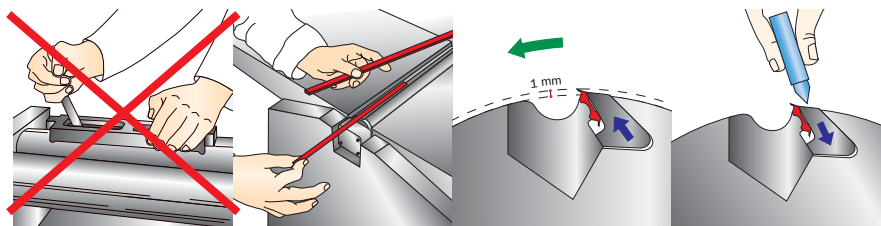

Le système révolutionnaire de fixation des copeaux à l'arbre dégaou élimine les temps de mise au point.

Le positionnement des copeaux dans l'arbre dégaou est très simple.

Les copeaux se bloquent d'eux-mêmes au démarrage de la machine par effet de la force centrifuge. La hauteur de tous les copeaux se règle parfaitement de manière automatique.

Le remplacement des copeaux se fait en un tour de main en débloquant les lardons à pression.

classic

dispositifs principaux



TABLE ET PROTECTION A TENONNER

Composées par:

- table
- protection pour outils de diamètre maxi. 275 mm
- hotte d'aspiration (diamètre 120 mm)

GUIDE TOUPIE REGLABLE A 3 DEPLACEMENTS

Le guide toupie peut facilement être enlevé et repositionné sans perdre la position d'usinage, grâce à un pivot de référence. Le guide utilise également un système de réglage par crémaillère et dispose d'un lecteur digital mécanique.

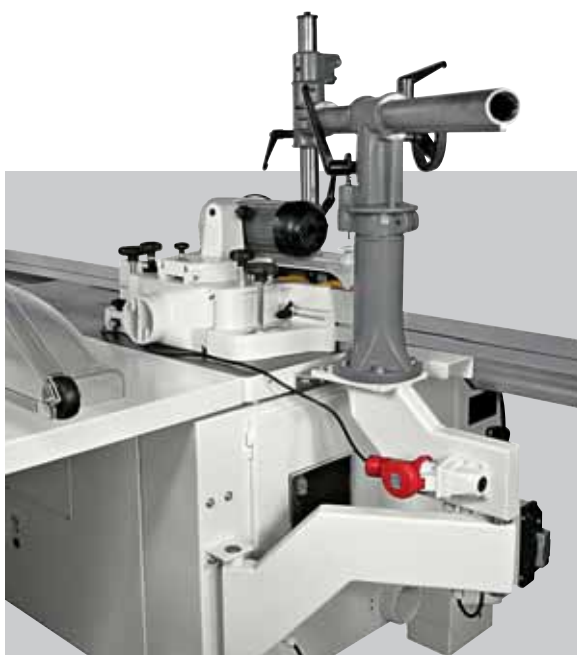
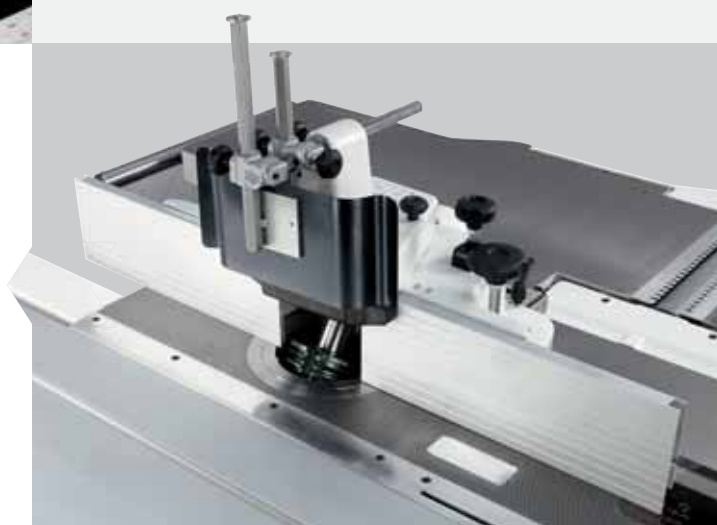

ARBRE TOUPIE INTERCHANGEABLE

Pour un remplacement rapide de l'arbre toupie.

RACCORD ELECTRIQUE ET SUPPORT ESCAMOTABLE POUR ENTRAINEUR

Cette solution permet d'exclure entièrement le dispositif et évite toute interférence avec les autres parties de la machine.





**TABLE SUPPLEMENTAIRE SUR
LE CHARIOT COULISSANT**
Pour le support des panneaux
avec grandes dimensions.

ROUES POUR DEPLACEMENT
Pour le déplacement facile de la machine.



DISPOSITIFS PRINCIPAUX	CU 410	CU 300	FS 41	FS 30	ST 3	SC 3	SC 2	T 45W	T 45
Groupe guides professionnels	O	O	-	-	-	-	-	-	-
Dispositif pour coupes angulaires avec butées réversibles	O	O	-	-	O	O	O	-	-
Table supplémentaire sur le chariot coulissant	O	O	-	-	O	O	O	-	-
Barre ronde de coulissement pour guide parallèle	-	-	-	-	S	S	O	-	-
Barre ronde de coulissement pour guide parallèle avec afficheur digital pour la lecture des cotes	-	-	-	-	O	O	O	-	-
Protection lame suspendue	-	-	-	-	O	O	O	-	-
Mortaiseuse en fonte	O	O	O	O	-	-	-	-	-
Mandrin autocentrant 0-16 mm (Wescott)	O	O	O	O	-	-	-	-	-
Arbre dégauf "Tersa"	O	O	O	O	-	-	-	-	-
Roues pour le déplacement de la machine	O	O	O	O	O	-	-	-	-
Guide toupie réglable à 3 déplacements	-	-	-	-	-	-	-	O	O
Table et protection à tenonner	O	O	-	-	O	-	-	O	-
Raccord électrique et support escamotable pour entraîneur	O	O	-	-	O	-	-	-	-
Arbre toupie interchangeable	O	O	-	-	O	-	-	O	O

S = standard O = en option - = non disponible

classic

caractéristiques techniques et dimensions d'encombrement

CLASSIC		CU 410	CU 300
Dégau-rabot			
Largeur utile de travail	mm	410	300
Diamètre arbre dégaug (mm)/n. couteaux standard		72/3	72/3
Dimensions couteaux dégaug HSS standard	mm	410 x 30 x 3	300 x 30 x 3
Prise de bois maxi. dégaug	mm	4	4
Longueur totale des tables dégaug	mm	1800	1510
Dimensions de la table en rabotage	mm	410 x 605	300 x 585
Vitesse d'entraînement en rabotage	m/min	7	7
Hauteur mini. ÷ maxi. de travail en rabotage	mm	3 ÷ 230	3 ÷ 230
Scie circulaire			
Dimensions de la table scie-toupie en fonte	mm	1115 x 335	1115 x 335
Inclinaison lame scie		90° ÷ 45°	90° ÷ 45°
Diamètre maxi. lame scie avec inciseur monté	mm	315	315
Sortie maxi. de la lame à 90°/45°	mm	100/80	100/80
Capacité à équarrir	mm	1660 ÷ 2660	1660 ÷ 2660
Largeur de coupe au guide parallèle	mm	900	820
Toupie			
Longueur utile arbre toupie	mm	100	100
Vitesse de rotation arbre toupie (à 50 Hz)	t/min	3500 / 7000 / 10000	3500 / 7000 / 10000
Diamètre maxi. de l'outil à profiler	mm	210	210
Diamètre maxi. de l'outil en dessous de la table à 90°	mm	180	180
Diamètre maxi. de l'outil à tenonner	mm	275	275
Autres caractéristiques techniques			
Moteurs triphasés 4 kW (5,5 CV) 50 Hz - 4,8 kW (6,5 CV) 60 Hz		-	-
Moteurs triphasés 5 kW (6,6 CV) 50 Hz - 6 kW (8 CV) 60 Hz		S	S
Moteurs monophasés 2,2 kW (3 CV) 50 Hz		O	O
Moteurs monophasés 3,6 kW (4,8 CV) 60 Hz*		O	O
Diamètre hottes d'aspiration	mm	120	120

S = standard O = en option * = moteurs S1

- A = avec chariot 1600 mm
- B = avec chariot 2250 mm
- C = avec chariot 2600 mm
- D = avec largeur de coupe au guide parallèle 900 mm
- E = avec largeur de coupe au guide parallèle 1270 mm

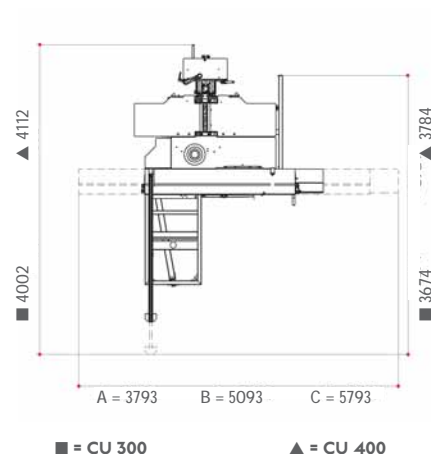

FS 4I	FS 3O	ST 3
410	300	-
72/3	72/3	-
410 x 30 x 3	300 x 30 x 3	-
4	4	-
1800	1510	-
410 x 605	300 x 585	-
7	7	-
3 ÷ 230	3 ÷ 230	-
-	-	1115 x 430
-	-	90° ÷ 45°
-	-	315
-	-	100/80
-	-	1660 ÷ 2660
-	-	900 ÷ 1270
-	-	100
-	-	3500 / 7000 / 10000
-	-	210
-	-	180
-	-	275
S	S	-
O	O	S
O	O	O
O	O	O **
120	120	120

** = uniquement avec arbre de toupie fixe

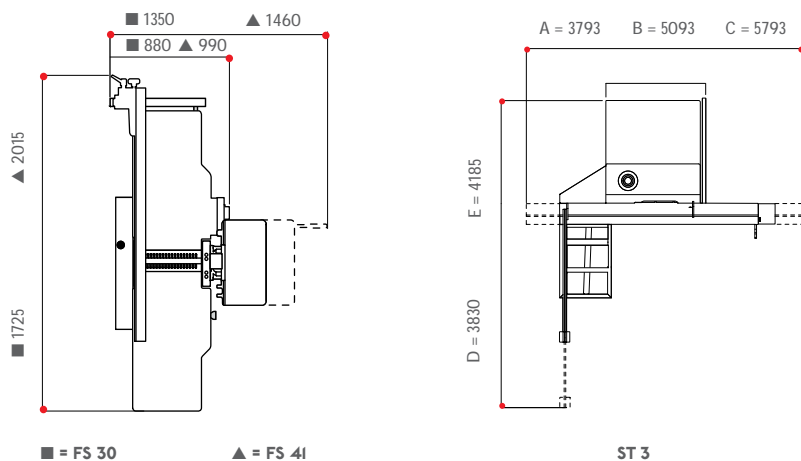

classic

caractéristiques techniques et dimensions d'encombrement

CLASSIC		SC 3	SC 2
Scie circulaire			
Dimensions de la table scie-toupie en fonte	mm	840 x 560	1020 x 325
Inclinaison lame scie		90° ÷ 45°	90° ÷ 45°
Diamètre maxi. lame scie avec inciseur monté	mm	315	315
Sortie maxi. de la lame à 90°/45°	mm	100 / 80	100 / 80
Capacité à équarrir	mm	2310 ÷ 2660	1660
Largeur de coupe au guide parallèle	mm	900 ÷ 1270	900 ÷ 1270
Autres caractéristiques techniques			
Moteur triphasé 4 kW (5,5 CV) 50 Hz - 4,8 kW (6,5 CV) 60 Hz		-	S
Moteur triphasé 5 kW (6,6 CV) 50 Hz - 6 kW (8 CV) 60 Hz		S	O
Moteur monophasé 2,2 kW (3 CV) 50 Hz		O	O
Moteur monophasé 3,6 kW (4,8 CV) 60 Hz*		O	O
Diamètre hottes d'aspiration	mm	120	120

S = standard O = en option * = moteur S1

- B = avec chariot 2250 mm
- C = avec chariot 2600 mm
- D = avec largeur de coupe au guide parallèle 900 mm
- E = avec largeur de coupe au guide parallèle 1270 mm

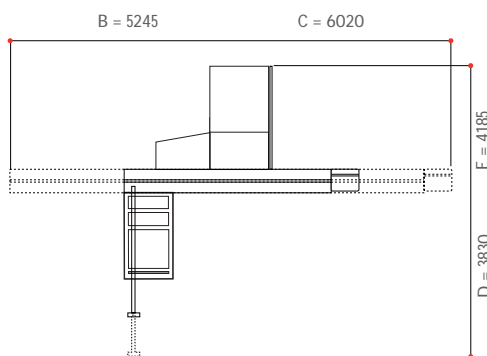

SC 3

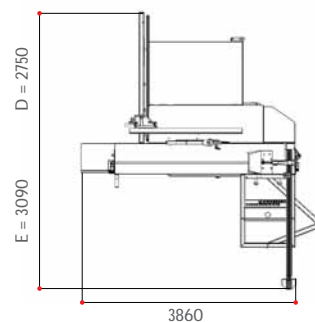

SC 2

CLASSIC		T 45 W	T 45
Toupie			
Longueur utile arbre toupie	mm	100	100
Vitesse de rotation arbre toupie (à 50 Hz)	t/min	3500 / 7000 / 10000	3500 / 7000 / 10000
Diamètre maxi. de l'outil à profiler	mm	210	210
Diamètre maxi. de l'outil en dessous de la table à 90°	mm	180	180
Diamètre maxi. de l'outil à tenonner	mm	275	-
Autres caractéristiques techniques			
Moteur triphasé 5 kW (6,6 CV) 50 Hz - 6 kW (8 CV) 60 Hz		S	S
Moteur monophasé 2,2 kW (3 CV) 50 Hz		O	O
Moteur monophasé 3,6 kW (4,8 CV) 60 Hz*		O	O
Diamètre hottes d'aspiration	mm	120	120

S = standard O = en option * = moteur S1

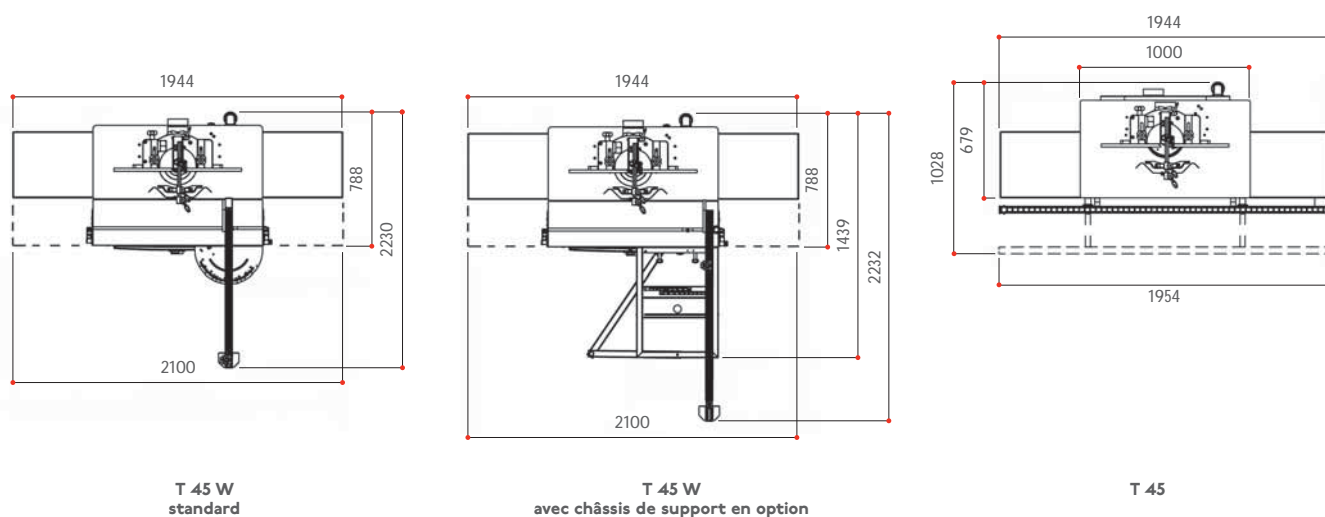

Les puissances des moteurs dans ce catalogue s'entendent exprimées en S6-40%, sauf où différemment spécifié. Pour des raisons démonstratives dans ce catalogue les machines sont représentées avec options et en configuration CE. La société se réserve le droit de modifier les données techniques et les dimensions sans préavis. Ces éventuelles modifications n'intéressent pas la sécurité prévue par les normes CE.



SCM INDUSTRIA SPA PROFESSIONAL WORKSHOP MACHINERY

via Valdicella, 7 - 47892 Gualdicciolo - Repubblica San Marino

Bureau commercial en Italie:

tel. +378 0549 876911 - fax +378 0549 999604

Bureau commercial à l'étranger:

tel. +39 0541 674111 - fax +39 0541 674273

minimax@scmgroup.com

SOCIÉTÉ DU SCM GROUP

Siège légal:

via Emilia, 77 - 47921 Rimini - Italia

tel. +39 0541 700111 - fax +39 0541 700232

Siège commercial:

via Casale, 450 - 47826 Villa Verucchio (Rimini)

tel. +39 0541 674111 - fax +39 0541 674273

scmgroup@scmgroup.com



00L0114481G